

AVANT[®]

Kezelési útastás



Csörlő

Rendelési szám

A36960

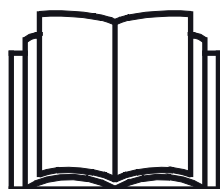

Az eszköz használata előtt gondosan olvassa el ezt az utastást és kövesse az abban foglaltakat.

Mindig tartsa kéznél az utastást.

Manufacturer:

AVANT[®]
AVANT TECNO OY
e-mail: sales@avanttecno.com

Ylötie I
33470 YLÖJÄRVI
FINLAND
Tel. +358 3 347 8800
Fax +358 3 348 5511

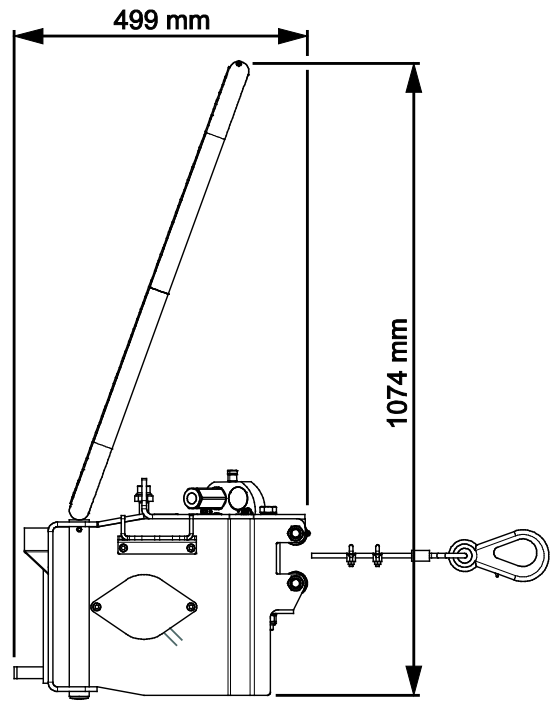
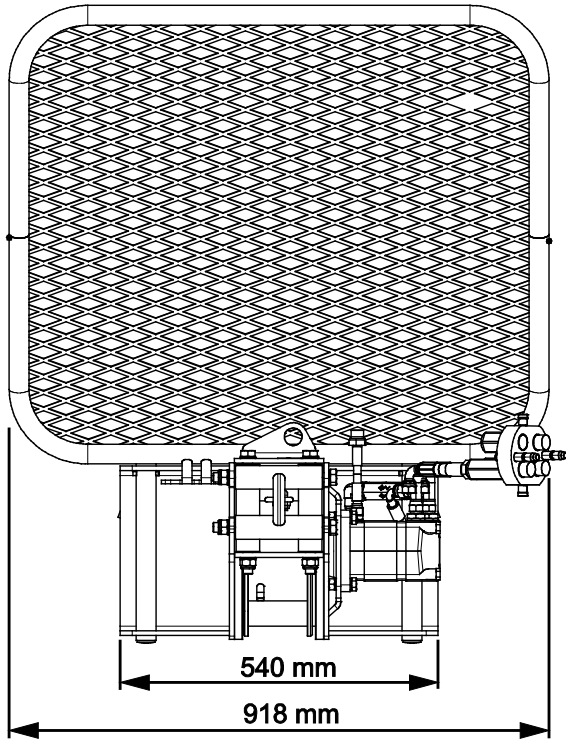

TARTALOMJEGYZÉK

1. ELŐSZÓ	4
A kézikönyvben használt figyelmeztető szimbólumok.....	5
2. RENDELTESSZERŰ HASZNÁLAT	6
3. A MUNKAVÉGZŐ ADAPTER HASZNÁLATÁRA VONATKOZÓ BIZTONSÁGI UTASÍTÁSOK	8
3.1 Biztonságos megállás eljárás	10
3.2 Személyi védőfelszerelés	11
4. MŰSZAKI ADATOK.....	12
4.1 A munkavégző adapter biztonsági címkéi és fő komponensei.....	12
5. A MUNKAVÉGZŐ ADAPTER CSATLAKOZTATÁSA	14
5.1 Hidraulikatömlők csatlakoztatása és lecsatlakoztatása	15
5.2 A biztonsági háló felszerelése.....	17
6. HASZNÁLATI ÚTMUTATÓ	18
6.1 Használat előtti ellenőrzések	19
6.2 Kezelő minősítése	19
6.3 A helyes használat	20
6.3.1 Drótkötél lehúzása a csörlőről.....	20
6.3.2 A drótkötél kezelése.....	21
6.4 Teher húzása a csörlővel.....	21
6.5 Használat járműmentés céljából	25
6.6 Üzemeltetés lejtős terepen	25
6.7 Szállítási helyzet	25
6.8 A munkavégző adapter tárolása	26
7. KARBANTARTÁS ÉS SZERVIZELÉS	27
7.1 A hidraulikus komponensek vizsgálata.....	27
7.2 A csörlő tisztítása.....	28
7.3 Drótkötél vizsgálata	28
7.4 Fémszerkezetek felülvizsgálata.....	29
7.5 A drótkötél rögzítése.....	29
7.6 Dobfék beállítása	29
7.7 Ártalmatlanítás az élettartam végén	30
8. JÓTÁLLÁSI FELTÉTELEK.....	31

I. Előszó

Az Avant Tecno Oy nevében köszönjük, hogy megvásárolta ezt a munkavégző adaptert Avant rakodógépéhez. Ennek kialakítása és legyártása a többéves termékfejlesztési és gyártási tapasztalatokra alapozva történt. Amennyiben megismerkedik ezzel a kézikönyvvel és betartja az útmutatásokat, azzal gondoskodik saját biztonságáról, valamint a berendezés megbízható működéséről és hosszú üzemi élettartamáról. Mielőtt elkezdené használni a berendezést vagy mielőtt karbantartási munkát végezne, figyelmesen olvassa el az útmutatásokat.

Ez a kézikönyv az alábbiakban segíti Önt:

- a berendezés biztonságos és hatékony kezelése
- bármilyen veszélyes helyzet megfigyelése és megelőzése
- a berendezés épségben tartása és hosszú üzemi élettartamának biztosítása

Ezekkel az utasításokkal még egy tapasztalatlan felhasználó is képes a munkavégző adaptert és a rakodógépet biztonságosan használni. A kézikönyv fontos útmutatásokat tartalmaz a tapasztalt AVANT-kezelők számára is. Bizonyosodjon meg róla, hogy a rakodógépet kezelő összes személy megfelelő útmutatást kapott, illetve a berendezés használata előtt megismerkedett a rakodógép és az alkalmazott egyes munkavégző adapterek kézikönyveivel, valamint az összes biztonsági előírással. Tilos a berendezést a jelen kézikönyvben ismertetettől eltérő bármilyen egyéb célra és módon használni. Tartsa kéznél ezt a kézikönyvet a berendezés teljes üzemi élettartama alatt. Ha a berendezést eladja vagy átadja, biztosan adja át vele együtt az új tulajdonosnak ezt a kézikönyvet is. Ha a kézikönyv elveszett vagy megrongálódott, akkor újat kérhet az Avant forgalmazótól vagy a gyártótól.

A jelen kézikönyvben található biztonsági utasításokon túl figyelembe kell vennie a foglalkozási körre vonatkozó biztonsági jogszabályokat, a helyi törvényeket és egyéb szabályokat, amelyek érintik a berendezés használatát. Különösen be kell tartani a berendezés közúti területeken történő használatára vonatkozó szabályokat. A helyi követelményekkel kapcsolatban további tájékoztatásért lépjen kapcsolatba Avant forgalmazójával, mielőtt közúti területen üzemeltetné a rakodógépet.

Bármilyen kérdés, szerviz, alkatrész vagy a gép üzemeltetésével kapcsolatos bármilyen probléma esetén lépjen kapcsolatba a helyi AVANT forgalmazójával.

Ez a kézikönyv az angol nyelvű eredeti utasítások fordítása. A folyamatos termékfejlesztés miatt a jelen kézikönyvben ábrázolt néhány részlet az Ön berendezéséétől eltérő lehet. A képek olyan opcionális berendezéseket vagy funkciókat is mutathatnak, amelyek jelenleg nem állnak rendelkezésre. Fenntartjuk a kézikönyv tartalmának értesítés nélküli változtatásának jogát. Copyright © 2021 Avant Tecno Oy. Minden jog fenntartva.

A kézikönyvben használt figyelmeztető szimbólumok

Az alábbi figyelmeztető szimbólumokat használjuk végig ebben a kézikönyvben. Ezek olyan tényezőket jelölnek, amelyeket a személyi sérülések vagy dologi károk kockázatának csökkentése érdekében figyelembe kell venni:



FIGYELMEZTETÉSBIZTONSÁGI RIASZTÁS SZIMBÓLUMA

A szimbólum jelentése: „**Figyelmeztetés: Legyen óvatos! Az Ön biztonsága a tét!**”

Figyelmesen olvassa el az alábbi üzenetet. Ez olyan azonnali veszélyre figyelmeztet, amely súlyos személyi sérülést okozhat.

A biztonsági riasztás szimbóluma önmagában és a vonatkozó biztonsági állítással együtt fontos, a biztonságra vonatkozó üzeneteket jelez a kézikönyvben. Arra használjuk, hogy felhívjuk figyelmét azokra az utasításokra, amelyek az Ön személyes vagy más személyek biztonságát érintik. Ha ezt a szimbólumot látja, legyen óvatos, az Ön biztonsága forog veszélyben, figyelmesen olvassa el az utána álló üzenetet és tájékoztassa a többi kezelőt is.

VESZÉLY

Ez a jelszó veszélyes helyzetet jelöl, amelyet ha nem kerülnek el, az súlyos, akár halálos sérülést fog okozni.

FIGYELMEZTETÉS

Ez a jelszó esetleges veszélyes helyzetet jelöl, amelyet ha nem kerülnek el, az súlyos, akár halálos sérülést okozhat.

VIGYÁZAT

Ezt a jelszót akkor használjuk, amikor kisebb sérülés következhet be, ha nem megfelelően követik az útmutatásokat.

ÉRTESÍTÉS

Ez a jelszó tájékoztatást jelöl a berendezés helyes üzemeltetéséről és karbantartásáról.

Amennyiben nem veszi figyelembe a szimbólummal együtt szereplő útmutatásokat, az a berendezés meghibásodás miatti leállításához vagy egyéb vagyoni kárhoz vezethet.

2. Rendeltetésszerű használat

Az AVANT csörlő olyan munkavégző adapter, amely az 1. táblázatban ismertetett AVANT kompakt rakodógépekkel való használatra van kialakítva és legyártva. A munkavégző adapter nagy teljesítményű és kompakt hidraulikus erdészeti és mentőcsörlő, amely különböző húzási műveletekhez használható. Használhatja a csörlőt például fatörzsek, rönkök, oszlopok, hajók vagy más tárgyak húzására olyan helyekről, ahová nem hajthat be a rakodógéppel. A csörlő mentőcsörlőként is használható arra az esetre, hogy elakadás esetén a rakodógép saját magát kihúzza.

A csörlő fel van szerelve biztonsági hálóval, 30 m drótkötéllal és biztosítónyelvvel felszerelt vontatókampóval. A drótkötéldob kioldható úgy, hogy kézzel le tudja húzni a drótkötelet a dobról. Így a drótkötél a vezetőülésből lecsévélhető. A csörlő megáll, amint a segédhidraulika vezérlőkarját elengedik, vagy ha a hidraulikaáram egyéb módon megáll.

A csörlő nem való semmilyen egyéb használatra, csak a jelen kézikönyvben leírtakra, és tilos azt a rendeltetési céljától eltérő bármilyen egyéb célra használni. A csörlő jellemzően erdészeti és mentési célokra való. Nem arra készült, hogy emelésre használják és nincs felszerelve emelési műveletekhez szükséges biztonsági funkciókkal. A csörlőt nem szabad terhelten hagyni, vagy például húzással más tárgyakat megtámasztani. Húzás közben a gép emelése megengedett azzal a céllal, hogy a vontatás alatt álló tárgy elakadását megakadályozza, de a vontatott tárgyat tilos elemelni a talajról.



VESZÉLY

Lezuhanó tárgyak veszélye - Soha ne használja a csörlőt terhek emelésére. Ez az erdészeti csörlő nem való terhek emelésére emelőként vagy daruként, és tilos ilyen módon használni. A csörlő nem arra készült, hogy emelésre használják és nincs felszerelve emelési műveletekhez szükséges biztonsági funkciókkal. A csörlőt kizárólag a rendeltetési céljára használja.

A munkavégző adaptert úgy tervezték, hogy a lehető legkevesebb karbantartást igényelje. A kezelő el tudja végezni a szokásos karbantartási feladatokat. Minden javítási munkát azonban a kezelő nem tud maga elvégezni, a nagyobb javításokat és karbantartási műveleteket professzionális szerelőkre kell hagyni. Minden karbantartási munkát megfelelő biztonsági berendezések használatával kell elvégezni. A pótalkatrészeknek meg kell egyezni az eredeti műszaki előírásokkal, ami biztosítható, ha kizárólag eredeti pótalkatrészeket használ. Lehet, hogy külön pótalkatrész-katalógus áll rendelkezésre, egyeztessen az Avant forgalmazóval.

Sajátítsa el a kézikönyvben foglalt szervizelési és karbantartási útmutatásokat. Ha további kérdései vannak a berendezés üzemeltetésére vagy karbantartására vonatkozóan, illetve ha pótalkatrészekre vagy karbantartó szervizre van szüksége, lépjen kapcsolatba AVANT forgalmazójával.

Rendszeresen ellenőrizze a drótkötelet. Olvassa el a felülvizsgálatokra, karbantartásra és szervizelésre vonatkozó utasításokat, lásd 7 fejezet. Tilos bármilyen próbálkozás, amely a sérült drótkötél javítását célozza. A kampó kicserélése csak szakképzett személyek számára megengedett, akik megfelelő felszereléssel rendelkeznek.

1. táblázat - Csörlő - Kompatibilitás Avant rakodógépekkel

Avant	216 218 220	220 _{2. sz.} széria 225 225LPG	313S 320S 320S+	419 420	520 R20 525LPG R28 528	630 R35 635 640	735 745 750 755i 760i	850 860i	e5 e6
A36960	(•)	•	•	•	•	•	•	•	(•)

Az Avant 218 vagy 220 széria 1 rakodógépeivel történő használathoz egy külön kapcsolóadapterre és további hidraulikus csatlakozókra van szükség. Ezek az Avant forgalmazónál kaphatók. A táblázatban nem szereplő modellel való kompatibilitás tekintetében lépjen kapcsolatba az Avant forgalmazóval.

Javasoljuk, hogy a munkavégző adaptert csak olyan rakodógépekkel használja, amelyeket az 1. táblázatban • jellel láttunk el. Ha (•) megjelölésű modellekhez használják, esetleg nem tudnak elérni vele teljes teljesítményt. Kiegészítő ellensúlyokra is szükség lehet. A táblázatban nem szereplő modellel való kompatibilitás tekintetében lépjen kapcsolatba az Avant forgalmazóval.

3. A munkavégző adapter használatára vonatkozó biztonsági utasítások

Ne feledkezzen meg arról, hogy a biztonság több tényező eredménye. A rakodógép–munkavégző adapter kombináció rendkívül nagy teljesítményű, és a nem megfelelő vagy figyelmetlen használata vagy karbantartása súlyos személyi sérüléseket vagy dologi károkat okozhat. Emiatt minden kezelőnek teljes körűen meg kell ismerkednie a rakodógép és a munkavégző adapter helyes használatával és kezelési kézikönyvével, még a munka megkezdését megelőzően. Ne használja a munkavégző adaptert, ha nem ismerkedett meg annak üzemeltetésével és a vele összefüggő veszélyekkel.



VESZÉLY

A téves használat, a figyelmetlen használat vagy a nem megfelelő állapotban lévő munkavégző adapter használata súlyos sérülések veszélyét rejt magában. Biztonságos helyen ismerkedjen meg a rakodógép kezelőszerveivel, a helyes összekapcsolási eljárással és a munkavégző adapter helyes működtetési módjával. Kiemelten tanulmányozza a berendezés biztonságos megállítását. Figyelmesen olvassa el az összes biztonsági óvintézkedést.

A munkavégző adapter kezelése előtt olvasson el minden biztonsági előírást



**FIGYEL-
MEZTETÉS**

- Amikor a rakodógépre munkavégző adaptert csatlakoztat, **bizonyosodjon meg arról, hogy a rakodógép gyorscsatoló lemezének rögzítőcsapjai az alsó helyzetben vannak, és hogy a munkavégző adaptert a rakodógéphez kapcsolták.** Soha ne emeljen vagy mozgasson olyan munkavégző adaptert, amely nincs reteszelve.
- Ezt a munkavégző adaptert arra tervezték, hogy egyszerre egy kezelő használja. Ne hagyja, hogy mások a berendezés veszélyzónájába kerüljenek, amikor az használatban van.
- A munkavégző adaptert mindig a lehető legalacsonyabban szállítsa, hogy a tömegközéppontot alacsonyan tartsa, a teleszkópos gémet pedig tartsa behúzva a haladás ideje alatt.
- **Belegabalyodás és ütődés veszélye - Forgó alkatrészek. Soha ne használja a csörlőt, ha bárki abban a zónában tartózkodik, ahová a drótkötél elérhet.** Abban az esetben, ha a drótkötél leválik a húzás alatt álló teherről, nagy sebességgel és nagy erővel visszacsapódhat. A drótkötél súlyos sérüléseket okozhat bárkinek azon a területen, ahová elér. A minimális biztonsági távolság a drótkötél hossza.
- **Zúzódasveszély - Soha ne lépjen és senki másnak se engedje, hogy belépjen a rakodógém vagy a munkavégző adapter alá.** A rakodógép stabilitása a vezetőülés elhagyásakor megváltozhat, ami a gép felborulását okozhatja. Soha ne feledkezzen meg arról, hogy a gép váratlanul leeresztkedhet a stabilitás elvesztése, mechanikus hiba, vagy amiatt, ha másik személy üzemelteti a rakodógép kezelőszerveit, ami zúzódasveszélyt jelent. A rakodógép nem arra készült, hogy hosszabb ideig felemelve tartsa a terhet. Mielőtt elhagyná a vezetőülést, engedje le a munkavégző adaptert szilárdan a talajra és soha ne engedje meg, hogy bárki a gép vagy a munkavégző adapter alatt tartózkodjon.
- **Felborulás veszélye - A terheket menet közben tartsa a talajhoz közel.** A nehéz terhek hordozása eltolhatja a rakodógép tömegközéppontját és a rakodógép felborulásához vezethet. A legjobb stabilitás érdekében a terheket mindig a lehető legalacsonyabban és a géphez a lehető legközelebb szállítsa úgy, hogy közben a teleszkópos gép teljesen be van húzva, hogy a tömegközéppontot alacsonyan tartsa.



- Az üzemeltetési területnek jól megvilágítottnak kell lennie. Használja a rakodógép munkalámpáit és szükség szerint más fényforrásokat.
- A csörlőt csak a vezetőülésből kezelje. Győződjön meg arról, hogy a biztonsági háló fel van szerelve a csörlőre. Segít elkerülni, hogy a lelazuló drótkötél elérje a kezelő területét.
- Körültekintően kezelje a drótkötelet, és kerülje annak károsítását. A csörlő helyes üzemeltetésére vonatkozóan lásd a jelen kézikönyvben található utasításokat.
- Csak az elülső irányból húzzon terheket. Az oldalról történő húzás miatt a rakodógép felborulhat.
- Húzás közben tartsa egy helyben a rakodógépet. Kerülje a lejtőn lefelé történő húzást. A húzás előtt fordítsa a rakodógép csuklós vázát egyenes helyzetbe. Húzás közben tartsa a rakodógépet a talajhoz közel, hogy elkerülje a rakodógép felborulását.
- Lassan és körültekintően haladjon a lejtős terepen vagy a csúszós felületeken. A rakodógép kiegyensúlyozásának megtartása érdekében kerülje a hirtelen sebesség- vagy irányváltásokat, különösen az egyenetlen felületeken vagy domboldalakon.
- Figyeljen a környezetre, valamint a közelben mozgó gépekre és más személyekre. Figyeljen oda a talaj körvonalára és az egyéb veszélyekre, mint például olyan fákra és faágakra, amelyek elérhetik a vezetőteret, a laza kövekre és a csúszós felszínre.
- Beltéri üzemeltetés esetén bizonyosodjon meg arról, hogy elégséges a szellőzés. Ne üzemeltesse a rakodógépet zár térben, függetlenül a motor vagy az üzemanyag fajtájától. A kipufogógázok veszélyes szintig koncentrálnak.
- Soha ne használja a munkavégző adaptert személyek felemelésére vagy szállítására, sem pedig bármilyen módon munkavégző állásként, még ideiglenesen sem.
- Győződjön meg arról, hogy kizárólag olyan munkavégző adaptert használ, amely jó állapotban van. Rendszeres időközönként alaposan ellenőrizze le a munkavégző adaptert. Ne módosítsa a munkavégző adaptert olyan módon, amely befolyásolhatja annak biztonságosságát. Tilos lyukakat fúrni a munkavégző adapteren, valamint szigorúan tilos hegesztéssel vagy más módon kampókat vagy egyéb tárgyakat rögzíteni a munkavégző adapterre.
- Mindenfajta tisztítás, karbantartás vagy beállítás előtt állítsa le a rakodógépet és tegye a munkavégző adaptert biztonságos helyre, a biztonságos megállás eljárásában látható módon.
- A munkavégző adaptert kizárólag a rendeltetési céljára használja. Egyéb használat felesleges biztonsági kockázatokat rejt magában, és a berendezés megsérülhet.
- Győződjön meg arról, hogy a rakodógép fel van szerelve a szükséges biztonsági alkatrészekkel, és hogy azok működőképes állapotban vannak. Használni kell a biztonsági övet. Ha vannak az üzemeltetési területtel összefüggő speciális veszélyek, akkor használjon megfelelő biztonsági berendezést.
- Olvassa el a biztonsági előírásokat és a rakodógép helyes használatára vonatkozó útmutatásokat a rakodógép kezelési kézikönyvében.



VESZÉLY

Belegabalyodás veszélye - Soha ne hagyja senkinek, hogy a használat közben a csörlő közelében legyen. A csörlő húzása annak közelében könnyen zúzódást okozhat a kézen, akár karon is. Soha ne hagyja, hogy bárki a drótkötél közelében legyen. A drótkötél elfordulhat, emiatt a kesztyű a drótkötélbe szorulhat és nem lehet elengedni a kötelet. A munkavégző adaptert kizárólag a vezetőülésből működtesse, és hagyja, hogy a csörlő végezze a húzást.



VESZÉLY

Zúzódásveszély - Súlyos, akár halálos sérülést okozhat, ha a rakodógém vagy a munkavégző adapter alá lép. Soha ne lépjen a rakodógém alá, és senki másnak se engedje, hogy a felemelt gém vagy a munkavégző adapter közelébe kerüljön. A felemelt munkavégző adapter vagy rakodógém alá lépés veszélyes, mivel a gém leereszkedhet a stabilitás elvesztése miatt, mechanikus hiba miatt, vagy amiatt, ha másik személy üzemelteti a rakodógép kezelőszerveit. Mielőtt elhagyná a vezetőülést, engedje le a munkavégző adaptert szilárdan a talajra egy biztonságos helyzetbe.



Ne feledje, hogy a rakodógém még akkor is leengedhető vagy billenthető, ha a motor le lett állítva (zúzódásveszély). A rakodógép nem arra készült, hogy hosszabb ideig felemelve tartsa a terhet. Mindig engedje le a munkavégző adaptert biztonságos helyzetbe, mielőtt elhagyná a vezetőülést.

3.1 Biztonságos megállás eljárás

A munkavégző adapter biztonságos megállítása, mielőtt megközelítené a munkavégző adaptert:



**FIGYEL-
MEZTETÉS**

Mindig a biztonságos megállási eljárást követve állítsa meg a munkavégző adaptert, mielőtt elhagyná a vezetőülést. A biztonságos megállási eljárás megakadályozza a munkavégző adapter mindenféle véletlen mozgását. Ne feledje, hogy a rakodógém még akkor is tud lefelé mozogni, ha a rakodógép motorja le lett állítva. Biztonságos megállás:

- Szüntesse meg a drótkötél mindennemű feszülését.
- Engedje le a gémet és a munkavégző adaptert a talajra.
- Állítsa le a rakodógép motorját és reteszelje a rögzítőféket.
- Engedje le a maradványnyomást a hidraulikus rendszerből. Mozgassa meg néhányszor a végállásig mindegyik hidraulika-vezérlőkart.
- Akadályozza meg a gép elindítását, vegye ki a gyújtáskulcsot.

3.2 Személyi védőfelszerelés

Ne feledkezzen meg a megfelelő személyi védőfelszerelés viseléséről:



- A vezetőlésben a zajszint meghaladhatja a 85 dB(A) értéket, a rakodógép modelljétől és az üzemeltetési ciklustól függően. Ha hosszú ideig van zajnak kitéve, az halláskárosodást okozhat. Viseljen hallásvédőt, miközben a rakodógéppel dolgozik.



- Viseljen védőkesztyűt.



- Viseljen munkavédelmi bakancsot mindig, amikor a rakodógéppel dolgozik.



- Viseljen munkavédelmi szemüveget például a hidraulikus alkatrészek kezelésekor.



**FIGYEL-
MEZTETÉS**

Súlyos sérülések veszélye - Viselje a szükséges biztonsági felszerelést. Tudjon meg többet az egyéb szükséges biztonsági felszerelésekről az adott üzemeltetési területen. Például, ha építkezési területeken dolgozik, akkor munkavédelmi sisakot kell viselni. Poros körülmények esetén viseljen légzésvédő maszkot.



4. Műszaki adatok

2. táblázat - Csörlő - Műszaki adatok

Rendelési szám	A36960
Típus:	Erdészeti és mentőcsörlő, hidraulikus
Tömeg, kötél nélkül:	55 kg
Tömeg kötéllel:	85 kg
Drótkötél:	30 m acél
Vonóerő*:	8–10 kN 200 bar esetén (800–1000 kp)
Hidraulikus motor:	315 cc
Javasolt hidraulika olajáram:	10 - 20 l/min, 20.0 MPa (200 bar)
Hidraulikus energia maximális bemenete:	30 - 20 l/min, 20.0 MPa (200 bar)
Kompatibilis AVANT rakodógép modellek:	Lásd 1. táblázat

*A tényleges húzóerő a rakodógép modelljétől és a dobon lévő drótkötél mennyiségétől függ.

4.1 A munkavégző adapter biztonsági címkéi és fő komponensei

Az alább felsorolt címkék és jelölések találhatóak a munkavégző adapteren. Láthatónak és olvashatónak kell lenniük a berendezésen. Cseréljen ki minden olvashatatlan, illetve pótoljon minden hiányzó címkét. Új címkék a forgalmazóján útján kaphatók, vagy a borítón megadott kapcsolattartón keresztül beszerezhetők.



**FIGYEL-
MEZTETÉS**

Győződjön meg arról, hogy minden figyelmeztető matrica olvasható. A figyelmeztető címkék fontos biztonsági információt tartalmaznak, és segítenek beazonosítani és megjegyezni a berendezéssel összefüggő veszélyeket. A sérült vagy hiányzó figyelmeztető címkéket cserélje ki újakra.

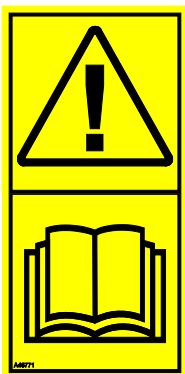

A46771



A46772



A46801

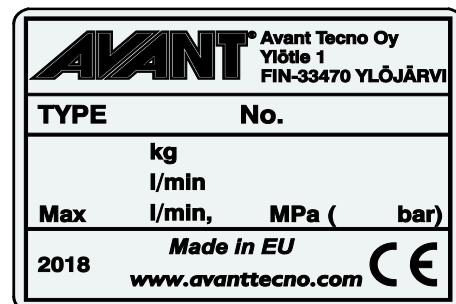

A munkavégző adapter azonosítótáblája
A421257

Új címke felhelyezése: Alaposan tisztítsa meg a felületet, hogy eltávolítson minden zsírt. Hagyja teljesen megszáradni. Húzza le a címke védőfóliáját és a címkét a felragasztáshoz nyomja fel erősen. Vigyázzon, ne érjen hozzá a címke ragasztójához.

3. táblázat - Matricák elhelyezkedése és figyelmeztető üzenetek

	Matricák	Figyelmeztető üzenet
1	A36771	Téves használat veszélye - Használat előtt olvassa el az útmutatásokat.
2	A36772	Zúzódásveszélye - Ne lépjen felemelt munkavégző adapter alá. Maradjon távol a felemelt berendezéstől.
3	A46801	Belegabalyodás veszélye, maradjon távol a mozgó alkatrészekről. Állítsa meg a gépet, mielőtt megközelítené.
4	A421257	A munkavégző adapter azonosítótáblája

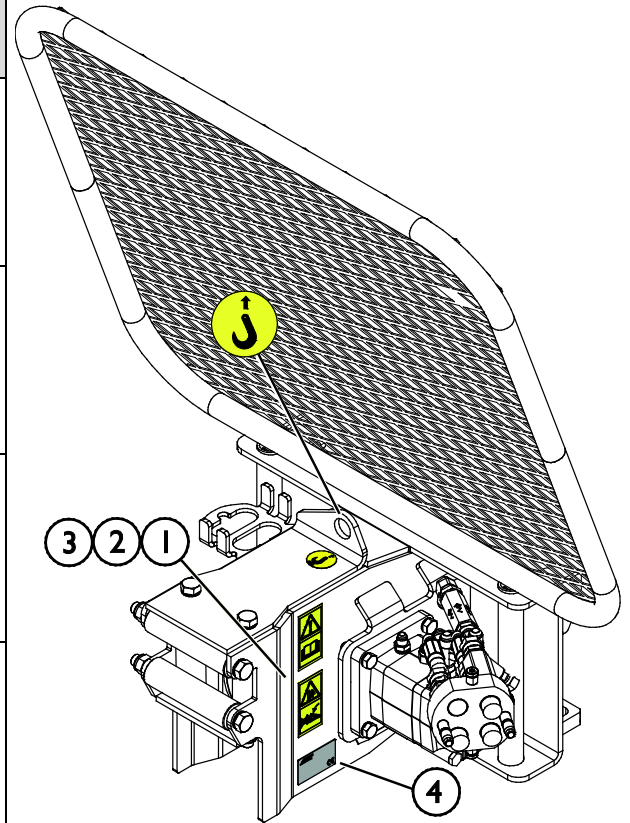

4. táblázat - Csörlő - Fő alkatrészek

1	Váz Avant gyorscsatlakozós konzolokkal
2	A csörlő hidraulikus motorja
3	Kampó biztosítónyelvvel
4	Drótkötél, 30 méter
5	Biztonsági háló
6	Vezetőgörgők
7	Multiconnector hidraulikus csatlakozó
8	Multiconnector tartója

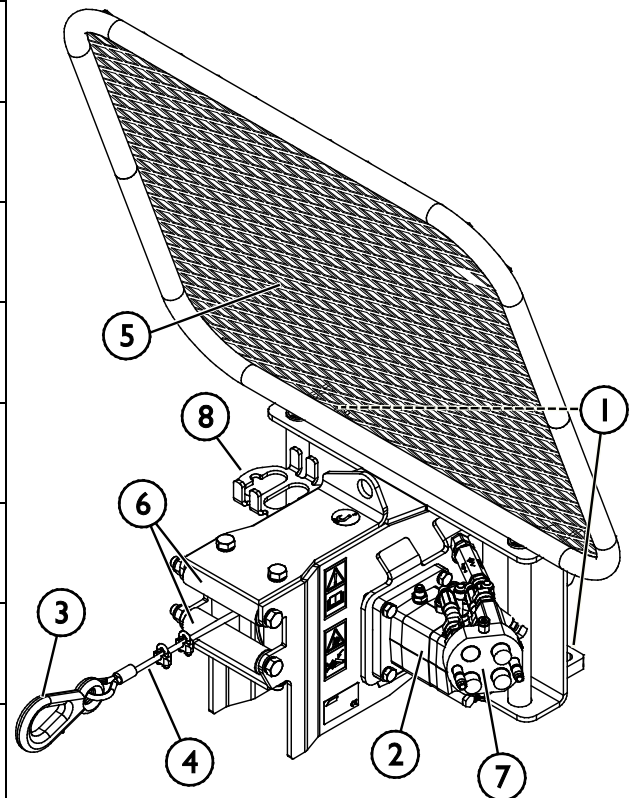

5. A munkavégző adapter csatlakoztatása

A munkavégző adapter rakodógéphez történő csatlakoztatása gyors és egyszerű, de körültekintően kell elvégezni. A munkavégző adapter a rakodógépre van felszerelve a rakodógémen lévő gyorscsatoló lemez és a munkavégző adapteren lévő ellendarab használatával.

Ha a munkavégző adapter nincs reteszelve a rakodógépen, akkor leválhat a rakodógépről és veszélyes helyzetet hozhat létre. A rakodógéppel tilos haladni és a gémet soha nem szabad megemelni, amikor a munkavégző adapter nem lett reteszelve. A veszélyes helyzetek megelőzése érdekében mindig tartsa be a lentebb látható csatlakoztatási eljárást. Ne feledje a jelen kézikönyvben szereplő biztonsági előírásokat se. A munkavégző adapter az alábbiak szerint van felszerelve a rakodógépre:



**FIGYEL-
MEZTETÉS**

Zúzódsveszély - Győződjön meg arról, hogy a be nem reteszelt munkavégző adapter nem fog mozogni és nem fog lezuhanni. Ne maradjon a munkavégző adapter és a rakodógép közötti területen. A munkavégző adaptert csak sík területen szerelje fel.

Soha ne mozgasson és ne emeljen olyan munkavégző adaptert, amely nem lett bereteszelve.

Avant gyorscsatlakozó rendszer:

1. lépés:

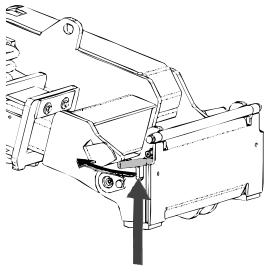

- Emelje fel a gyorscsatlakozós lemez rögzítőcsapjait és fordítsa vissza azokat, bele a nyílásba úgy, hogy a felső helyzetben reteszelődjenek.
- Ha az Ön rakodógépe hidraulikus adapterreteszelő rendszerrel van felszerelve, nézze meg a kiegészítő utasításokat a reteszelő rendszer használatáról az adott kézikönyvekben.
- Győződjön meg arról, hogy a hidraulikus tömlők úgy vannak elhelyezve, hogy nem kerülhetnek be a rakodógép adaptercsatoló lemeze és a munkavégző adapter közé, illetve nem nyomódnak össze és nem dörzsölődnek éles szélékhez.

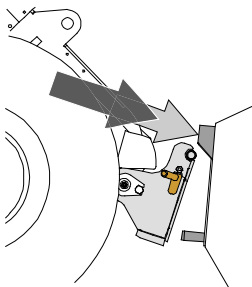

2. lépés:

- Fordítsa el a gyorscsatoló lemezt hidraulikusan egy ferdén előre álló helyzetbe.
- Vezesse rá a rakodógépet a munkavégző adapterre. Ha az Ön rakodógépe teleszkópos gémmel van felszerelve, akkor azt használhatja.
- Igazítsa össze a rakodógép gyorscsatlakozó lemezének felső csapjait úgy, hogy azok a munkavégző adapter adott tartóelemei alatt legyenek.

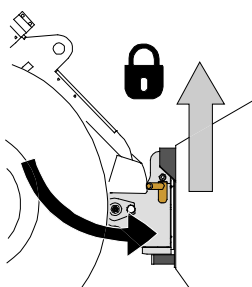

3. lépés:

- Kissé emelje meg a gémet – húzza hátra a gémmvezérlő kart, hogy elemelje a munkavégző adaptert a talajról.
- Fordítsa el a gémmvezérlő kart balra, hogy a gyorscsatoló lemez alsó részét ráfordítsa a munkavégző adapterre.
- Reteszelve a rögzítőcsapokat kézzel vagy reteszelve a hidraulikus reteszeléssel.
- **Mindig ellenőrizze mindkét rögzítőcsap reteszelődsét.**



**FIGYEL-
MEZTETÉS**

Zúzódsveszély - Kerülje el a munkavégző adapter felborulását. A be nem reteszelt munkavégző adapter túlzott döntése vagy emelése növeli a munkavégző adapter felborulásának kockázatát. Ne használja a rögzítőcsapok automatikus reteszelését, ha a munkavégző adapter a talajtól egy méternél magasabbra van felemelve. Ha a rögzítőcsapok nem térnek vissza a normál helyzetükbe a döntéskor, akkor ne döntse és ne emelje tovább a munkavégző adaptert. Engedje le a munkavégző adaptert a talajra és kézzel rögzítse a reteszelését.



**FIGYEL-
MEZTETÉS**

Leeső tárgyak veszélye - Akadályozza meg a munkavégző adapter leejtését.

Az olyan munkavégző adapter, amely a rakodógépre nem reteszelődtött teljesen, az ráeshet a gépre vagy a kezelő irányába, vagy haladás közben beeshet a rakodógép alá, ezzel a rakodógép uralmának elvesztését okozva. Soha ne mozgasson és ne emeljen olyan munkavégző adaptert, amely nem lett bereteszelve. A munkavégző adapter mozgatása vagy emelése előtt győződjön meg arról, hogy a rögzítőcsapok az alsó helyzetben vannak és mindkét oldalon áthaladnak a munkavégző adapteren lévő rögzítőkön.

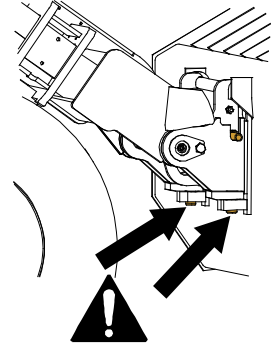

**FIGYEL-
MEZTETÉS**

Ellenőrizze le, hogy a rakodógép kompatibilis a munkavégző adapterrel. A munkavégző adapter nem lehet esetlegesen túlterhelve, a rakodógép stabilitását és a rakodógép irányítórendszereinek kompatibilitását a munkavégző adapter mechanikai kompatibilitásán felül szintén biztosítani kell. Ha a munkavégző adaptert olyan rakodógéppel használja, amely nem illik össze az Ön használni kívánt munkavégző adapter modelljével, számolnia kell veszélyekkel, beleértve a felborulást, a munkavégző adapter túlterhelés miatti károsodását, és a munkavégző adapter valamint részeinek irányíthatatlan mozgásaiból eredő kockázatot. Ha az Ön rakodógépe nem szerepel az 1. táblázat felsorolásában (6. oldal), akkor ennek a munkavégző adapternek a használata előtt kérdezzen rá Avant forgalmazójánál.

5.1 Hidraulikatömlők csatlakoztatása és lecsatlakoztatása

Az Avant rakodógépeken a hidraulikatömlők csatlakoztatása a multiconnector rendszer használatával történik. Ha az Ön rakodógépe a szokványos gyorscsatlakozókkal felszerelt Avant 300-700 sorozatú, és át szeretne térni a multiconnector rendszerre, akkor lépjen kapcsolatba Avant forgalmazóval vagy szervizponttal az útmutatásokért és a telepítési szervizmunkákért.

**FIGYEL-
MEZTETÉS**

A munkavégző adapter mozgásának, és a hidraulikaolaj kilövellésének veszélye - Soha ne csatlakoztasson vagy csatlakoztasson le gyorscsatlakozókat vagy egyéb hidraulikus komponenseket, miközben a segédhidraulika vezérlőkarja reteszelve van rá vagy ha a rendszer nyomás alatt áll. Ha a hidraulikus csatlakozásokat csatlakoztatják vagy szétcsatlakoztatják, miközben a rendszer nyomás alatt áll, az a munkavégző adapter nem szándékos mozgásait, vagy a nagynyomású folyadék kilövellését okozhatja, ami súlyos sérüléseket vagy égéseket okozhat. A hidraulika szétcsatlakoztatása előtt kövesse a biztonságos megállás eljárást.

ÉRTESÍTÉS

Tartson minden szerelvényt a lehető legtisztábban; használja a védősapkákat mindkét munkavégző adapteren és a rakodógépen is. Szennyeződés, jég stb. a szerelvények használatát jelentősen megnehezíti. Soha ne hagyja a tömlőket a talajra lógva; tegye a csatlakozókat a munkavégző adapteren lévő tartóra.

A multiconnector rendszer csatlakoztatása:

1. Az adaptercsatlakozó illesztőcsapjait igazítsa egy vonalba a rakodógép csatlakozójának megfelelő furataival. A multiconnector nem kapcsolódik össze, ha a munkavégző adapter csatlakozója fejjel lefelé van.
2. Csatlakoztassa és rögzítse a multiconnectort a karnak a rakodógép felé történő fordításával.

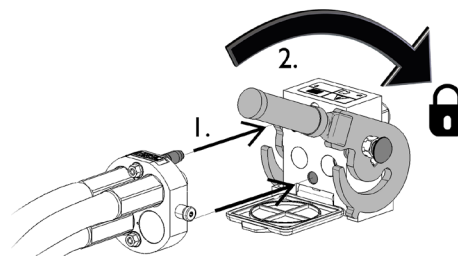

A karnak könnyedén kell mozognia egészen annak rögzítési pozíciójáig. Ha a kar nem csúszik zökkenőmentesen, akkor ellenőrizze a csatlakozó beigazítását és helyzetét, valamint tisztítsa meg a csatlakozókat. Állítsa le a rakodógépet is és engedje ki a maradék hidraulikanyomást.

A multiconnector rendszer szétcsatlakoztatása:

Szétcsatlakoztatás előtt tegye le a munkavégző adaptert szilárd és sík felületre.

1. Kapcsolja ki a rakodógép segédhidraulikáját.
2. Miközben nyomja a kireteszelő gombot, fordítsa el a kart a csatlakozó lecsatlakoztatásához.
3. A művelet befejezése után tegye a multiconnectort a munkavégző adapteren lévő tartójára.

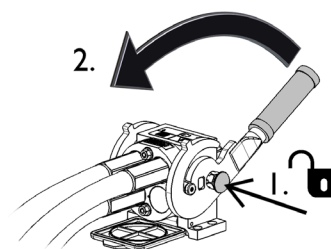
Hidraulikatömlők szétcsatlakoztatása:

A szerelvények szétcsatlakoztatása előtt engedje le a munkavégző adaptert biztonságos helyzetbe egy szilárd és sík területen. Kapcsolja a segédhidraulika vezérlőkarját a semleges állásába.

ÉRTESÍTÉS

A munkavégző adapter szétcsatlakoztatásakor mindig csatlakoztassa szét a hidraulikus csatlakozókat, mielőtt kireteszelné a gyorscsatlakozós lemezt, hogy ezzel megakadályozza a tömlősérülést és az olaj kiömlését. Szerelje vissza a védősapkákat a szerelvényekre, hogy megakadályozza a szennyeződések hidraulikarendszerbe jutását.

A maradvány hidraulikus nyomás leeresztése:

Amennyiben maradvány nyomás marad a munkavégző adapter hidraulikus rendszerében, gyakran előfordul, hogy szétkapcsolhatók a hidraulikus csatlakozások, de lehet, hogy a legközelebbi alkalommal nehezen lehet csatlakoztatni őket. Ha a szerelvények nem csatlakoznak, akkor le kell eresztetni a maradvány nyomást a rakodógép segédhidraulika-vezérlőkarjának elfordításával, a motor kikapcsolt állapotában. Ahhoz, hogy megbizonyosodjon róla, hogy nincs maradvány nyomás a munkavégző adapter hidraulikus rendszerében, akkor a csatlakozások szétcsatlakoztatása előtt állítsa le a rakodógép motorját és mozgassa a rakodógép segédhidraulika-vezérlőkarját előre-hátra.

5.2 A biztonsági háló felszerelése

Mielőtt használni kezdené a csörlőt, szerelje fel a biztonsági hálót.

A biztonsági háló célja, hogy megállítsa a laza vagy meghibásodott drótkötelet, ezzel megakadályozza, hogy az elérje a kezelőt.

- 1 Csúsztassa a biztonsági hálót a csörlőhöz úgy, hogy előre legyen billentve, a szomszédos ábrákon látható módon.

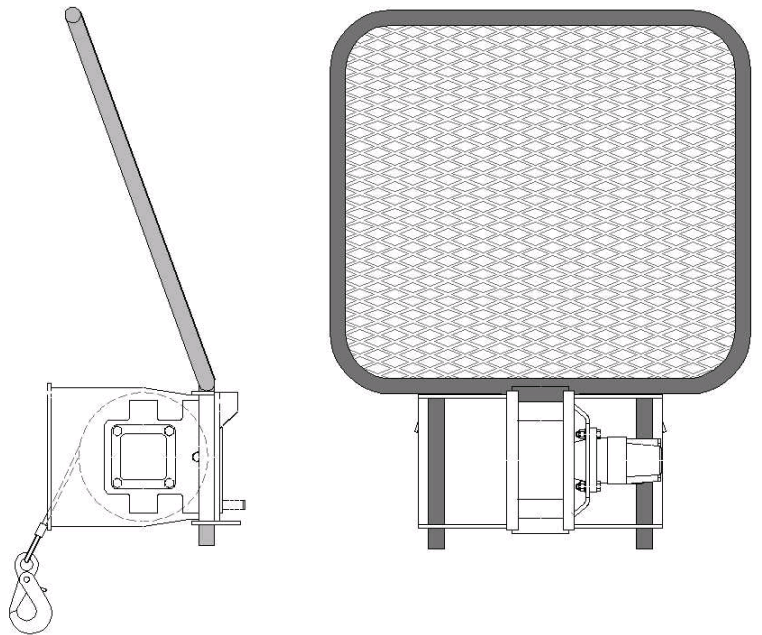

- 2 Rögzítse a biztonsági hálót a helyén két rugóreteszelő csapszeggel. A csapszegek behelyezéséhez használjon kalapácsot.

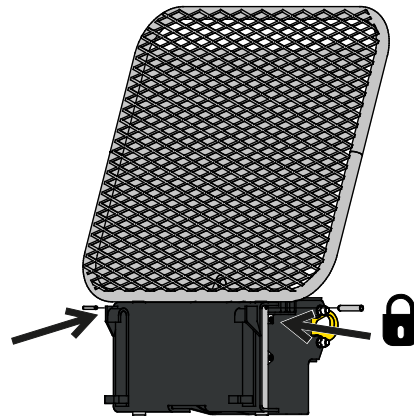

6. Használati útmutató

Biztonságos helyes gyakorolja a munkavégző adapter és a rakodógép kezelőelemeinek használatát. Ha Ön gyakorlatlan az adott rakodógép használatát illetően, akkor javasoljuk, hogy munkavégző adapterek nélkül gyakorolja a használatát.



**FIGYEL-
MEZTETÉS**

Felborulás veszélye - A csörlőt tartsa a talajhoz közel. Ha húzás közben emeli a csörlőt, a rakodógép felborulhat. Ha azt észleli, hogy a rakodógép hátsó kerekei hamarosan elemelkednek a talajról, akkor állítsa meg a csörlőt. Soha ne húzzon rögzített tárgyakat.



**FIGYEL-
MEZTETÉS**

Soha ne lépjen a csörlő alá - Leeső tárgyak veszélye. A kampó vagy a teher lezuhanhat, vagy a rakodógép előre borulhat, ami a csörlő közelében állók számára veszélyt jelent. A csörlőt kizárólag húzás céljára használja. Terhek vagy személyek emelése tilos.



**FIGYEL-
MEZTETÉS**

Soha ne használja a csörlőt tárgyak emelésére - Lezuhanó tárgyak veszélye. A csörlőt kizárólag húzás céljára használja. A csörlő nem arra készült, hogy emelésre használják és nincs felszerelve az emelési célokhoz szükséges biztonsági felszereléssel. Ha rönkök húzására használja a csörlőt, akkor kissé megemelheti, hogy megkönnyítse a húzást. Terhek vagy személyek emelése tilos.



6.1 Használat előtti ellenőrzések

- Ellenőrizze le, hogy a biztonsági háló a helyén van, lásd a következő oldalt: 17.
- Ellenőrizze a drótkötél és a kampó állapotát. Ne használja a csörlőt, ha bármilyen károsodást észlel. Rendszeresen végezzen alapos ellenőrzést. További tájékoztatásért lásd a következő oldalt: 28.
- Ellenőrizze le, hogy minden akadályt eltávolítottak a vontatott tárgy útjából. Ne feledkezzen meg a biztonságos munkavégzési módszerekről és feleslegesen ne hagyja el a vezetőülést.
- Mielőtt elkezdené használni a csörlőt, győződjön meg arról, hogy senki sem tartózkodik a drótkötél veszélyzónájában. Soha ne feltételezze, hogy a körülálló személyek továbbra is ott maradnak, ahol Ön utoljára látta őket. Különösen a gyermekeket vonzza a mozgó berendezés. Ha bárki túl közel kerül hozzá, akkor állítsa meg a csörlőt.
- Ellenőrizze a munkavégző adapter és a rakodógép általános állapotát, és ellenőrizze, van-e hidraulikaolaj-szivárgás. A munkavégző adaptert tilos használni, ha hiba van a rakodógép vagy a munkavégző adapter hidraulikus rendszerében. Karbantartási útmutatásokért lásd a következő fejezetet: 7.
- Első használat előtt vagy szervizelés után: Győződjön meg arról, hogy a csörlőt a helyes forgásirányban üzemeltetik.

6.2 Kezelő minősítése

Bárminek, aki használni szeretné a csörlőt, meg kell felelnie az alábbiaknak:

- Ismernie kell a munkavégző csörlő rendeltetésszerű használatát.
- Ismernie kell, hogyan használja a rakodógépet biztonságosan, a különböző üzemeltetési körülmények mellett.
- Mindig olvassa el és tartsa be a munkavégző adapter használatára vonatkozó utasításokat a jelen kezelési kézikönyvben.
- Ezt a kézikönyvet és a rakodógép kezelési kézikönyvét tartsa kéznél.
- Biztosítsa, hogy a rakodógép és a munkavégző adapter használata biztonságosan és rendeltetésszerűen történjen.
- Soha ne hagyja, hogy gyermekek üzemeltessék a berendezést.
- Soha ne üzemeltesse a rakodógépet vagy a munkavégző adaptereket, miközben alkohol, drogok, vagy olyan gyógyszerek hatása alatt áll, amelyek befolyásolhatják az ítélőképességet vagy álmodást okoznak, vagy ha Ön orvosilag egyéb módon nem alkalmas a berendezés működtetésére.
- Használat előtt végezzen el minden, a munkaadó által esetleg megkövetelt kötelező képzést.

6.3 A helyes használat

Saját biztonsága érdekében tartsa be a csörlő helyes használatára vonatkozó utasításokat és javaslatokat. Ez az erdészeti és mentőcsörlő kizárólag terhek húzására készült. Soha ne használja a csörlőt emelésre.



**FIGYEL-
MEZTETÉS**

A csörlőt kizárólag a vezetőlésből működtesse - Ütődés veszélye a drótkötél miatt. A biztonsági hálót fel kell szerelni, hogy megvédje a kezelőhelyet abban az esetben, ha a drótkötél elszabadul.



**FIGYEL-
MEZTETÉS**

Terhet kizárólag csak közvetlenül a csörlő előtti helyről húzzon - Felborulás veszélye. Ha oldalról végzi a húzást, az befolyásolja a rakodógép stabilitását. Az oldalról történő húzás miatt a drótkötél leválhat a dobról vagy károsodhat.

6.3.1 Drótkötél lehúzása a csörlőről

1.

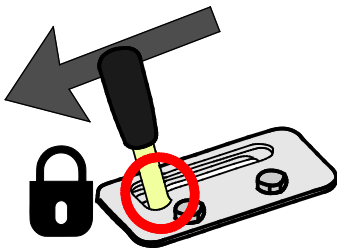

Reteszelje a segédhidraulika vezérlőkarját a reteszelődési helyzetébe.

Ez kioldja a csörlőt úgy, hogy Ön tudja húzni a drótkötelet, ha a rakodógép motorja jár.

2.

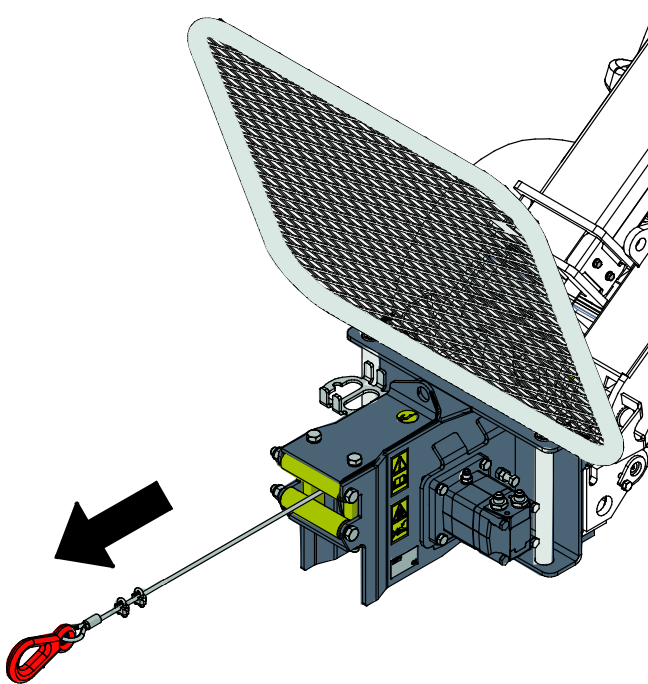

Húzza le a szükséges hosszúságú drótkötelet.

Hagyjon a dobon legalább három menetnyit.

Kapcsolja a segédhidraulika vezérlőkarját a semleges állásába.

Ha a dob túl könnyen letekeredik vagy túl szoros, akkor állítson a dobféken. Lásd 29. oldal.

ÉRTESÍTÉS

Csak annyi drótkötelet húzzon ki, amennyit szükséges. Ne hagyja a drótkötelet a talajon, hogy az tiszta maradjon.

ÉRTESÍTÉS

Ne csévélje le teljesen a dobot. Hagyjon a dobon legalább három menetnyi kötelet. Ez csökkenti a drótkötél rögzítési pontjából eredő, dobra ható terhelést.

6.3.2 A drótkötél kezelése

A drótkötél és kampója elengedhetetlen a csörlő biztonsága érdekében. Ezeket körültekintően kezelje. Ha a drótkötél vagy a kampó megsérült, azokat ki kell cserélni, mielőtt a csörlőt újra használni lehetne.

A drótkötél üzemi élettartama nagymértékben függ attól, hogyan használják és hogyan tartják karban. Karbantartási útmutatásokért lásd a következő fejezetet: 7.

Tartsa tisztán a drótkötelet. Csak annyi drótkötelet tekerjen le, amennyi szükséges. Ne hagyja a drótkötelet lazán a talajon.



VIGYÁZAT



Viseljen védőkesztyűt - A drótkötélnek szúrós szálai lehetnek. A drótkötél kezelésekor mindig viseljen vastag kesztyűt. A drótkötél sérült dróttjai élesek és vágott sebet okozhatnak. Ne kezelje a drótot csupasz kézzel. Használat előtt alaposan ellenőrizze le a sérült drótot, hogy meghatározza, használható-e. Lásd 28. oldal.

6.4 Teher húzása a csörlővel

Maradjon távol a veszélyzónától



VESZÉLY

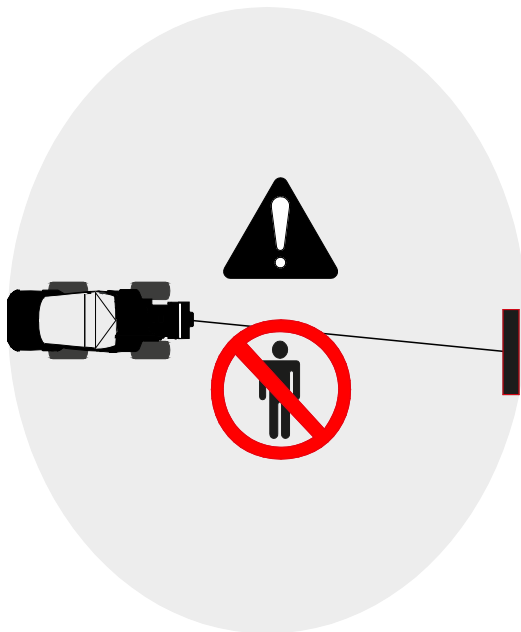

Ütődés veszélye az elszabaduló drótkötél miatt - Tartsa meg a biztonsági távolságot. Ha a drótkötél meglazul vagy elpattan, akkor nagy erővel csapódhat vissza, ami súlyos, akár halálos sérülést okozhat bárkinek, aki a csörlő veszélyzónájában áll. Előre és oldalirányban a terület olyan hosszú, mint a csörlőről lehúzott kötélenél. A csörlőt mindig csak a vezetőülésből kezelje.



FIGYEL-
MEZTETÉS

A terhek biztonságos megfogásához szükség szerint használjon további szerszámokat - Ütődés és vágások veszélye az elszabaduló drótkötél miatt. Győződjön meg arról, hogy a rögzítési pont ellenáll a húzásból eredő terheléseknek. Az elszabaduló drótkötél veszélyt jelenthet a biztonsági hálótól függetlenül is. A károsodás elkerülése érdekében soha ne hurkolja össze a drótot és ne tegye a hurkot a drótkötél köré.

A csörlő indításához:

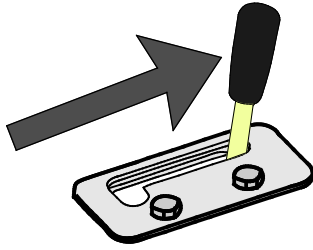

Ahhoz, hogy a csörlővel húzást végezzen, távolítsa a segédhidraulika vezérlőkarját a reteszelési helyzettől.

- A lehető legalacsonyabb sebességgel indítsa el a csörlőt. A rakodógép alacsony motorfordulatszámát használja, és csak egy segédhidraulika-szivattyút, ha ez alkalmazható.
- Lassan húzza addig, hogy a drótkötél megfeszüljön, és eltűnjön a belógás. Óvatosan feszítse meg a kötelet a rakodógép tolatásával vagy a csörlő működtetésével.
- Fokozatosan növelje a fordulatszámot. Tartsa be a maximálisan megengedett fordulatszámot.



- Lassan húzza addig, hogy a drótkötél megfeszüljön.
- Győződjön meg arról, hogy a teher rögzítve van.
- Figyeljen a kötélmeghúzására és a teher rögzítésére.

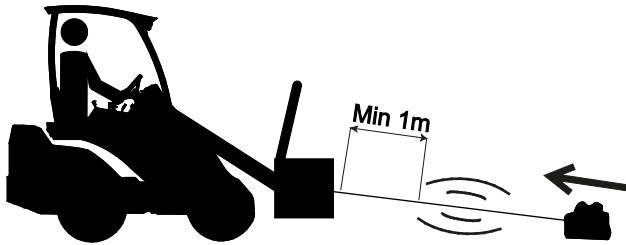

- Amikor feszes a drótkötél, óvatosan végezze a húzást.
- Amikor a teher közel van a csörlőhöz, álljon meg.
- Engedjen a drótkötél feszességéből, mielőtt elhagyná a vezetőülést.
- Ne húzzon olyan tárgyakat, amelyek meghaladnák a csörlő kapacitását.



VIGYÁZAT

Az összegabalyodott drótkötél becsípheti - Ujjzúzódás veszélye. A drótkötél összegabalyodhat és megszorulhat, ha a lazább alsó rétegek közé becsípdik. Azért, hogy elkerülje a megfeszített drótkötél miatti sérüléseket, ne próbálja meg kézzel kibogozni a drótkötelet. Ha a drótkötél megszorult, a rakodógép segítségével húzza ki. Ha a drótkötél szépen és szorosan feltekeredett, akkor a drótkötél nem valószínű, hogy összegabalyodik.

ÉRTESÍTÉS

A drótkötél csak a dob egyik oldalán tud elkezdni feltekeredni. Ebben az esetben használja a rakodógép kormánykereket a csörlő kismértékű elfordításához.





ÉRTESÍTÉS

Mérsékelt sebességgel csévélje fel a drótkötelet. A lazán felcsévélte drótkötél összegabalyodhat az alsóbb rétegekkel. Emiatt a drótkötél kidörzsölődhet vagy meggömbülhet, ami miatt használhatatlanná válik.

ÉRTESÍTÉS

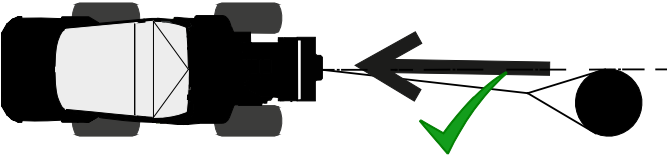
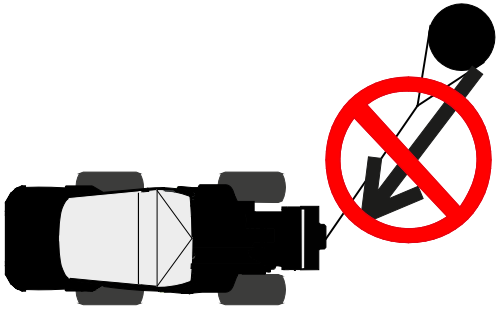
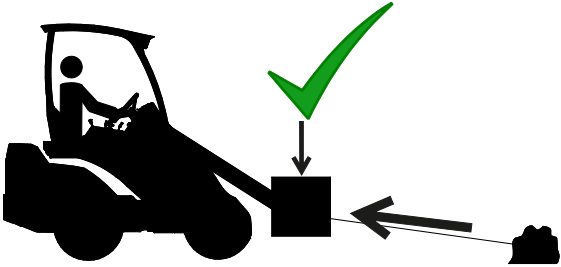
Azonnal hagyja abba a húzást, ha az alábbiak közül bármelyiket észleli:

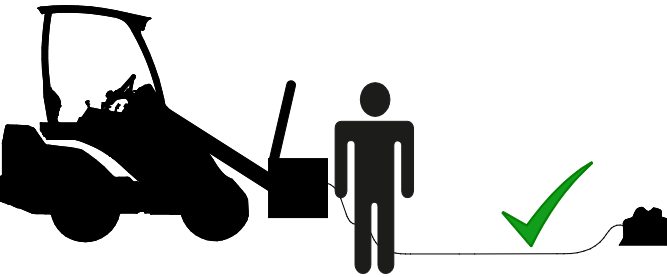
- a drótkötél hurkot kezd kialakítani vagy éles kanyart vesz
- a drótkötél éles sarkon fekszik
- a drótkötél egyenetlenül van feltekeredve a dobra
- a drótkötél lazán helyezkedik el a csörlőn és új rétegek kerülnek a drótkötél alsóbb rétegei közé

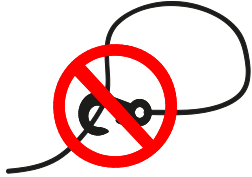
ÍGY VÉGEZZE	NE ÍGY
<p>Mindig győződjön meg arról, hogy csak előre néző irányból húz.</p> 	<p>Soha ne húzzon terhet oldalról. A rakodógép felborulhat vagy oldalra elmozdulhat</p> 
<p>Mielőtt elkezdené a csörlőzést, engedje le a csörlőt a talajhoz közelre.</p> 	<p>A csörlőt tartsa a talajhoz közel. Ha emeli a csörlőt, a rakodógép előre borulhat.</p> 
<p>Először mindig lazítsa meg a drótkötelet, mielőtt elhagyná a vezetőülést.</p> 	<p>Soha ne kezelje a drótkötelet, ha húzza vagy ha beszorult. Ha a drót hirtelen meglazul, nagy erővel és nagy sebességgel csapódhat be.</p> 
<p>Használjon megfogóeszközt, például közelítőollót vagy láncot. A húzási feladatnak megfelelően válassza ki a szerszámot. Tartsa be az egyes szerszámok útmutatóit.</p> 	<p>Ne hurkolja a drótkötelet maga a drótkötél köré. A drótkötél elkopik és megsérül.</p> 

6.5 Használat járműmentés céljából

Ha arra használja a csörlőt, hogy a rakodógép saját magát húzza, akkor biztonságosan rögzítse a drótkötelet egy nehéz tárgyhoz. Szükség szerint a csörlővel párhuzamosan használhatja a rakodógép haladási funkcióját is.

Ha csigát vagy szíjtárcsát használ, akkor rögzítse a drótkötelet a rakodógép vázán lévő lekötési ponthoz. Ne használja a munkavégző adapteren lévő emelési pontot. Az nem erre a célra készült és letörhet.

6.6 Üzemeltetés lejtős terepen

Különös odafigyelésre van szükség, amikor a berendezést lejtős terepen és lejtőkön használja. Haladjon lassan, különösen a lejtős, egyenetlen vagy csúszós felületeken, és kerülje a hirtelen sebesség- vagy irányváltoztatásokat. A rakodógép vezérlőkarjait óvatos és rángatásmentes mozdulatokkal kezelje. Ügyeljen az árkokra, a talajban lévő lyukakra és egyéb akadályokra, mivel ha megüt egy akadályt, amiatt a rakodógép felborulhat. A stabilitás javítása érdekében a rakodógépváz csuklóját egyenesen kell tartani, amikor lejtőn vagy emelkedőn használják.

Lejtős terepen nem alkalmazható a maximális húzókapacitás, mert a rakodógép felborulhat. Ha a rakodógép eleje húzás közben lefelé néz, használjon további kerékeket a rakodógép előre csúszásának megakadályozására. Győződjön meg arról, hogy csak előre néző irányból húz.

6.7 Szállítási helyzet

Tartsa stabilan a rakodógépet. A munkavégző adaptert mindig a lehető legalacsonyabban és a talajhoz legközelebb szállítsa. A haladás alatt tartsa visszahúzott állapotban a teleszkópos gémet.

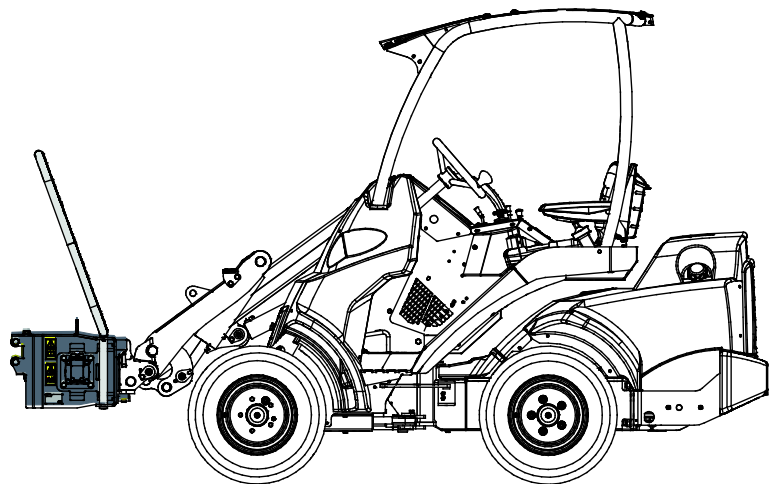

6.8 A munkavégző adapter tárolása

Csatlakoztassa le és tárolja a munkavégző adaptert sík talajon. A munkavégző adapter tárolására az a legjobb hely, ahol védve van a közvetlen napfénytől, esőtől és a szélsőséges hőmérsékletektől.

- Kerülje azt, hogy a munkavégző adapter közvetlenül a talajon fekdjön. Tegye fahasábokra vagy raklapra, hogy biztosítsa a munkavégző adapter stabilitását a tárolás alatt.
- Tegye a multiconnectort a tartójára, ahogy a szomszédos ábrán a nyíl jelzi. Soha ne hagyja a hidraulikacsatlakozót a talajon.
- Ellenőrizze le, hogy a munkavégző adapter biztosítva van a tárolás alatti minden mozgással szemben.
- Soha ne másszon fel a munkavégző adapterre.

Hosszabb tárolási időszakok esetén frissítse fel a festést a szükséges helyeken, hogy megelőzze a rozsda miatti károsodást.

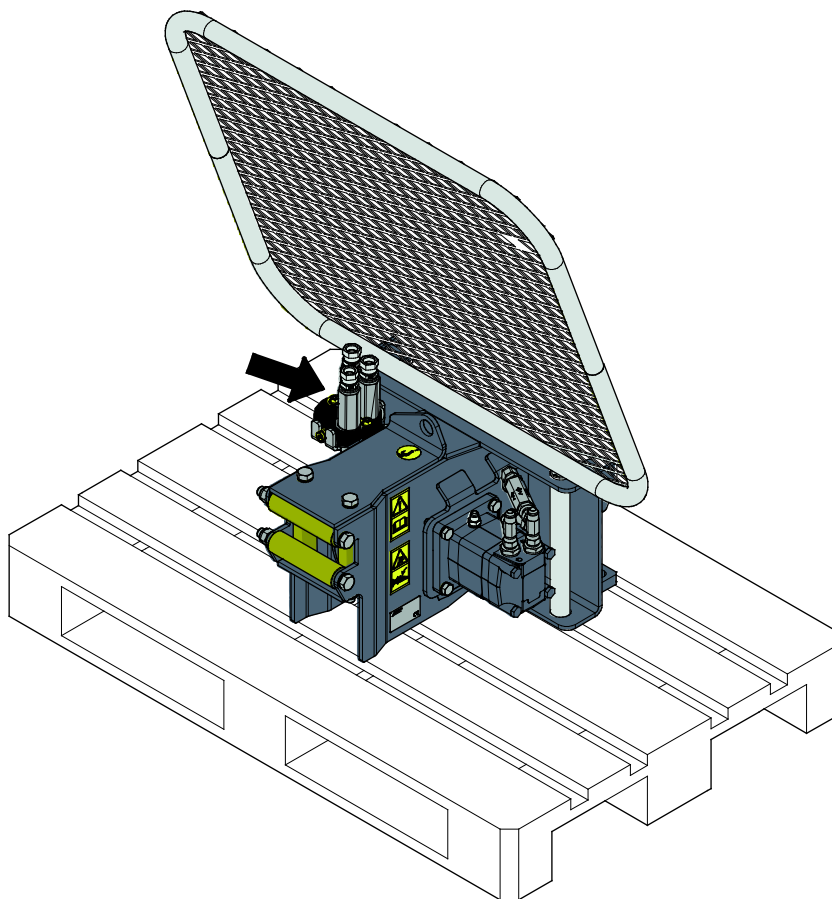

7. Karbantartás és szervizelés

A munkavégző adaptert úgy tervezték, hogy a lehető legkevesebb karbantartást igényelje. A folyamatos karbantartás magában foglalja a rendszeres tisztítást és kenést, valamint a munkavégző adapter állapotának figyelemmel követését. A leereszkedő gépalkatrészek miatti zúzódásveszély következtében minden karbantartási munkát akkor kell elvégezni, amikor a mozgó alkatrészek teljesen leereszkedtek, és a munkavégző adapter sík felületen leereszkedett a talajra.



Zúzódásveszély - Soha ne lépjen felemelt munkavégző adapter alá. Győződjön meg arról, hogy a munkavégző adapter minden karbantartási munka alatt megfelelően meg van támasztva. Soha ne lépjen felemelt munkavégző adapter alá. A rakodógém váratlanul leereszkedhet a karbantartás során, ami zúzódásból vagy ütődésből adódó súlyos sérüléseket okoz még akkor is, ha a rakodógép motorja nem jár. Minden karbantartási és szervizelési munkát akkor kell elvégezni, amikor a munkavégző adapter biztonságos helyzetbe leereszkedett.

7.1 A hidraulikus komponensek vizsgálata

Akkor ellenőrizze a hidraulikatömlők és hidraulikus komponensek állapotát, amikor a motort leállították, a rendszer lehűlt és a nyomás távozott. Ne használja a berendezést, ha szivárgást észlelt a munkavégző adapter vagy a rakodógép hidraulikus rendszerében. A kiáramló hidraulikafolyadék a bőrbe hatolhat és súlyos sérüléseket okoz. Azonnal kérjen orvosi segítséget, ha hidraulikafolyadék hatolt át a bőrén. Minden hidraulikaolajjal érintkező testrészt alaposan mosson meg vízzel és szappannal. A hidraulikaolaj a környezetre is káros és bármilyen, a környezetbe történő szivárgást meg kell akadályozni. Minden szivárgást az észlelése után azonnal ki kell javítani. A legkisebb szivárgás is gyorsan erőteljessé válhat. A munkavégző adaptert csak olyan fajtájú hidraulikaolajjal üzemeltesse, amely az Avant rakodógépekben elfogadott.



Nagy nyomású folyadék bőrbe fecskendeződésének veszélye - Engedje le a maradványnyomást a karbantartás előtt.

Soha ne kezelje akkor a hidraulikus alkatrészeket, amikor a hidraulikus rendszer nyomás alatt áll, mivel eltörhet vagy meglazulhat egy szerelvény, és a kiszabaduló olaj súlyos sérüléseket okozhat. Ne használja a berendezést, ha hibát észlelt a hidraulikus rendszerben.



Szemrevételezéssel ellenőrizze a tömlőket repedések és kidörzsölődés szempontjából. Ha szivárgás jeleit észleli, a komponens ellenőrzéséhez tartson oda egy kartonpapír darabot arra a helyre, ahol a szivárgást gyanítja. Ne kézzel keresse meg a szivárgást. Kövesse figyelemmel a tömlők kopását, és hagyja abba a használatot, ha bármelyik tömlő külső rétege lekopott. Ellenőrizze a tömlők elvezetését. Igazítsa be a tömlőbilincseket, hogy elkerülje a tömlők kidörzsölődését. A tömlők üzemi élettartama korlátozott. Az üzemeltetési körülményektől függően minden tömlőt legfeljebb 3–5 év használat után alaposan meg kell vizsgálni, és szükség esetén újakra ki kell cserélni.

Ha bármilyen hibát talál, az azt jelenti, hogy a hidraulikatömlőt vagy komponenst ki kell cserélni és a berendezést a megjavításáig nem szabad használni. Pótalkatrészek a legközelebbi AVANT forgalmazónál vagy feljogosított szervizpontnál kaphatók. Ha Önnek nincs megfelelő ismerete és tapasztalata a hidraulikus szerelvényekkel kapcsolatban, illetve a javítás biztonságos elvégzésére vonatkozóan, akkor a javítási munkát hagyja professzionális szerelőkre.

7.2 A csörlő tisztítása

Rendszeresen tisztítsa meg a munkavégző adapter külső felületeit. Nagynyomású mosóberendezés használata nem javasolt. A drótkötelet tilos szándékosan vízben áztatni vagy vízzel bepermetezni. Ne használjon oldószereket.

Ha beszennyeződött vagy nedves lett a drótkötél, akkor törölje tisztára és szárazra. A szennyeződés hátrányosan befolyásolja a drótot és annak üzemi élettartamát. A drótkötélbe jutó szennyeződés az egyes szálak elhasználódását eredményezi, és hozzájárul a belső korrózióhoz, mivel a vizet a drótkötél belsejében tartja.

Azért, hogy megvédje a kötelet a rozsdától és a szennyeződéstől, kenje meg vékonyan olajjal, ami behatol a drótkötélbe, majd törölje le ronggyal. Ne zsírozza meg a kötelet. A vastag zsírréteg nem jut be a drótszálak közé és felgyorsítja a drótkötél belsejében a szennyeződés felhalmozódását.

Ellenőrizze a kampót és annak biztosítónyelvét. Rendszeresen ellenőrizze le a kampó rögzítését a kötelen. A drótkötelet és a kampót az eredetihez hasonlóra cserélje ki. Ne használjon sérült berendezést.

7.3 Drótkötél vizsgálata

A biztonságos használathoz fontos, hogy a csörlő minden alkatrésze jó állapotban legyen. A csörlő minden alkatrészét meg kell vizsgálni, és a normál használat során elhasználódókat gyakran le kell ellenőrizni. A drótkötelet, a kampót és a drótkötél rögzítését legalább évente, illetve minden olyan esemény után ellenőrizni kell, amely károsodást vagy rendellenes elhasználódást okozhat.

Gyakori használat esetén legalább havonta ellenőrizze a kötelet és a kampót. Ha azt veszi észre, hogy a drót a használat közben elgörbült, akkor használat előtt ellenőrizze az állapotát. A végleges elgörbülés miatt szükségessé válhat a drótkötél cseréje. Soha ne használjon elgörbült, láthatóan sérült vagy korrodált drótkötelet.

A sérült alkatrészeket cserélje ki az eredetiekkel megegyező vagy annál nagyobb besorolásúakra. Soha ne próbálja saját maga megjavítani. A kampót célszerszámokkal kell beszerezni, nem újrahasználatos alkatrészekkel és szerelvényekkel.

Szemrevételezéssel ellenőrizze a csörlő fém szerkezeti részeit. Hagyja abba a használatot, ha alakváltozást vagy súlyos korróziót észlel a vázon vagy a dobon.



**FIGYEL-
MEZTETÉS**

Tartsa be a karbantartási utasításokat, és rendszeresen vizsgálja meg a csörlőt. A korrodált drótköteleteket ki kell vonni a használatból. Belülről meghibásodhatnak. Nincs mód arra, hogy pontosan meghatározzuk a drótkötél hátralévő teherbírását és élettartamát. A jó kenés és a helyes használat segít megelőzni a drótkötél elhasználódását.



VIGYÁZAT



Viseljen védőkesztyűt - A drótkötélnek szúrós szálai lehetnek. A drótkötél kezelésekor mindig viseljen vastag kesztyűt. A drótkötél sérült dróttjai élesek és vágott sebet okozhatnak. Ne kezelje a drótot csupasz kézzel. Használat előtt alaposan ellenőrizze le a sérült drótot, hogy meghatározza, használható-e. Lásd 28. oldal.

7.4 Fémszerkezetek felülvizsgálata

A munkavégző adapter fém szerkezeti részeit is rendszeresen felül kell vizsgálni. Szemrevételezéssel ellenőrizze, vannak-e sérülések, és alaposan vizsgálja meg a gyorscsatoló kereteket, valamint azok környezetét. Tilos használni a munkavégző adaptert, ha az deformálódott, elrepedt vagy elszakadt.

Hegesztéssel végzett javítást csak hegesztő szakmunkások végezhetnek. Hegesztéskor kizárólag a munkavégző adapterben használt acélhoz megfelelő módszerek és adalékanyagok használata megengedett. A javításokra vonatkozó további tájékoztatásért lépjen kapcsolatba a legközelebbi szervizponttal.

7.5 A drótkötél rögzítése

A drótkötél a dobra két bilincssel van rögzítve. Fontos a bilincsek elégséges szorossága, hogy a drótkötél ne váljon le a dobról a húzás közben. A bilincsekre ható feszítés csökkentése érdekében ne tekerje le teljesen a dobot, hanem hagyjon rajta legalább három menet kötelet.

Legalább évente vagy 20 üzemóránként ellenőrizze le a bilincsek szorosságát. A szomszédos ábrákon látható bilincsek a csörlő jobb oldaláról húzhatók meg. Vegye le a burkolatot, hogy hozzáférjen a bilincsekhez.

A drótkötél kicserélésekor ugyanúgy rögzítse az újat, ahogy az eredeti volt. A dobon jegyezze fel a helyes forgásirányt: a drótnak a dobra rögzített kerek tömbbel szembe kell haladnia. A drót a dobra a felső oldal felől tekeredik fel. A helyes csévélési irány a szomszédos ábrákon az óramutató járásával ellentétes.

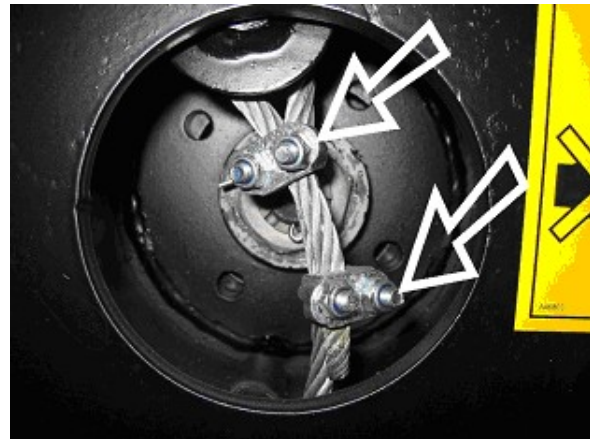
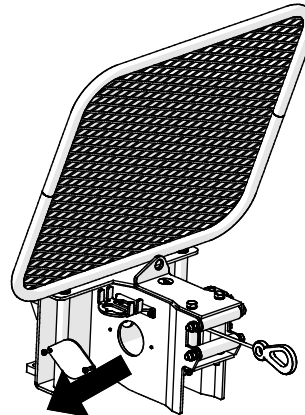

7.6 Dobfék beállítása

A dob bal oldalán található egy csavar, amely egy koptatóbetétet nekinyom a dobnak. Ezt úgy kell beállítani, hogy a dob ne forogjon el szabadon. Ez megakadályozza a drótkötél irányíthatatlan letekeredését. Szükség esetén a koptatóbetét beállításához lazítsa le a belső anyát a csavarjáról.

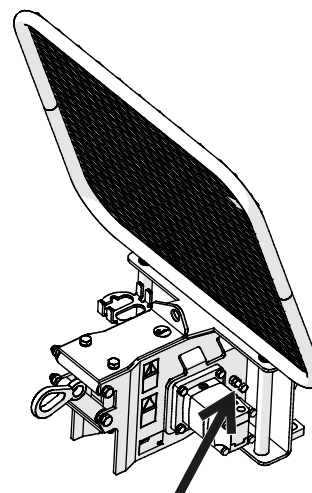

7.7 Ártalmatlanítás az élettartam végén

Amikor a munkavégző adapter eléri hasznos élettartama végét, akkor azt helyesen kell ártalmatlanítani és hulladékként kezelni. Szerelje szét a munkavégző adaptert, és különítse el az egyes anyagokat, mint például a műanyag, az acél, a gumi és az olajok. Minden olajat ürítsen le és fogjon fel, majd a helyi hatályos jogszabályok betartásával kezelje azokat. Soha ne hagyjon olajokat vagy egyéb anyagot a környezetben.

Minden egyes anyagot hasznosítson újra azzal, hogy a megfelelő gyűjtőhelyen leadja őket. Ha lehet, bízson meg hulladékkezelő céget az újrahasznosítással.

8. Jótállási feltételek

Az AvantTecno Oy az általa gyártott munkaeszközökre a vásárlás időpontjától 1 év (12 hónap) jótállást vállal.

A jótállás az alábbi javítási költségekre terjed ki:

- A javításra fordított munkaidő költsége amennyiben a javítás nem a gyárban történik.
- A gyártó kicserél minden hibás alkatrész és komponenst.

Előzetes egyeztetés alapján bizonyos esetekben a gyártó megtérítheti a vevő által helyben beszerzett komponensek költségét.

A jótállás nem terjed ki:

- Az előírt karbantartáshoz szükséges komponensekre, kopó-fogyó alkatrészekre és munkaidőre.
- A különleges üzemi körülményekből, nem megfelelő használatból, az AvantTecno Oy előzetes engedélye nélküli szerkezeti változtatásokból, karbantartás hiányából, vagy nem gyári alkatrészek használatából adódó meghibásodásokra.
- A meghibásodásból származó esetleges más káreseményekre, kieső munkaidőre, stb.
- A javítással kapcsolatos utazási és/vagy szállítási költségekre.

FI	EY-vaatimustenmukaisuusvakuutus	Alkuperäinen kieliversio
SE	EG-försäkran om överensstämmelse	Originalversion
EN	EC Declaration of Conformity	Original language
HU	EK megfeleléségi nyilatkozat	Az eredeti dokumentum fordítása



Valmistaja / Tillverkare / Manufacturer / Gyártó
Osoite / Adress / Address / Cím

AVANT TECNO OY
Ylötie 1
33470 YLÖJÄRVI,
FINLAND

Vakuutamme täten, että alla mainitut tuotteet täyttävät konedirektiivin turvallisuus- ja terveysvaatimukset (direktiivi 2006/42/EY muutoksineen). Seuraavia yhdenmukaistettuja standardeja on sovellettu /

Vi försäkrar härmed att nedan beskrivna produkter överensstämmer med hälso- och säkerhetskrav i EG-maskindirektiv (EG-direktiv 2006/42/EG som ändrat). Följande harmoniserade standarder har tillämpats /

We hereby declare that the products listed below are in conformity with the provisions of the Machinery Directive (directive 2006/42/EC as amended). The following harmonized standards have been applied:

Ezúton nyilatkozunk, hogy az alábbiakban felsorolt termékek megfelelnek a gépekről szóló irányelvnek (2006/42/EK irányelv módosításai). Az alábbi harmonizált szabványokat alkalmaztuk

SFS-EN ISO 12100, SFS-EN ISO 4413

Mallit / Modeller / Models / Models

Avant	
Hydraulitoiminen vetovinssi; Avant-kuormaan työlaite Hydraulisk vinsch; arbetsredskap för Avant lastare Hydraulic forestry winch; attachment for Avant loaders Csörlő; munkavégző adapter Avant rakodógépekhez	A36960



19.3.2021 Ylöjärvi, Finland

Risto Käkelä,
Toimitusjohtaja / Verkställande direktör /
Managing Director / Ügyvezető



AVANT[®]